

# TF3.5 (fixed displacement / *cilindrata fissa*)

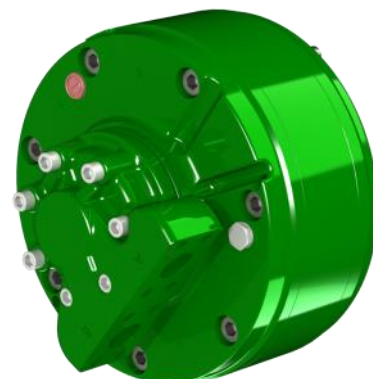

		<b>600</b>	<b>800</b>	<b>1000</b>	<b>1100</b>	<b>1200</b>	
Equivalent displacement <i>Cilindrata equivalente</i>	[cc/rev]	596	832	965	1108	1222	
Bore <i>Alesaggio</i>	[mm]	44	52	56	60	63	
Stroke <i>Corsa</i>	[mm]	56	56	56	56	56	
Specific torque <i>Coppia specifica</i>	[Nm/ bar]	9,48	13,24	15,36	17,51	19,45	
Continuous pressure <sup>(1)</sup> <i>Pressione in continuo</i> <sup>(1)</sup>	[bar]	400	400	400	350	350	
Peak pressure <i>Pressione di picco</i>	[bar]	450	450	450	400	400	
Peak power <i>Potenza di picco</i>	[kW]	220	220	220	220	220	
Continuous speed <sup>(3)</sup> <i>Velocità in continuo</i> <sup>(3)</sup>	[rpm]	700	550	550	500	500	
Maximum speed <i>Velocità massima</i>	[rpm]	800	700	700	650	650	
Approximate weight <i>Peso approssimativo</i>	[kg]	120	unit <i>unità</i>		Motor oil capacity <i>Capacità olio motore</i>	[l]	4
Maximum casing pressure <sup>(2)</sup> <i>Pressione massima in carcassa</i> <sup>(2)</sup>	[bar]	5	continuous <i>continuo</i>	Admissible temperatures <i>Temperature ammissibili</i>		[°C]	-20 minimum <i>minimo</i>
		15	peak <i>picco</i>				+80 maximum <i>massimo</i>

**NOTES**

(1) Continuous or average working pressure should be chosen considering the bearing lifetime. For lifetime calculation of the motor bearings, please contact the SAI Technical Department.

(1) *La pressione continua o media di lavoro va determinata considerando la vita dei cuscinetti. Per un calcolo di vita dei cuscinetti del motore contattare l'Ufficio Tecnico SAI.*

(2) For higher casing pressure please contact the SAI Technical Department.

(2) *Per pressioni più elevate in carcassa contattare l'Ufficio Tecnico SAI.*

(3) For higher continuous speed please contact the SAI Technical Department.

(3) *Per velocità in continuo maggiori contattare l'Ufficio Tecnico SAI.*

**INSTALLATION NOTES**

Bolt torque setting <i>Coppia serraggio viti</i>	[Nm]	561,0÷697,0	coarse <i>grosso</i>	586,0÷736,0	fine <i>fine</i>	Suggested bolt type <i>Viti suggerite</i>	M20	12.9
---	------	-------------	-------------------------	-------------	---------------------	--	-----	------

**DIMENSIONAL DRAWINGS**  
**DISEGNI D'INGOMBRO**

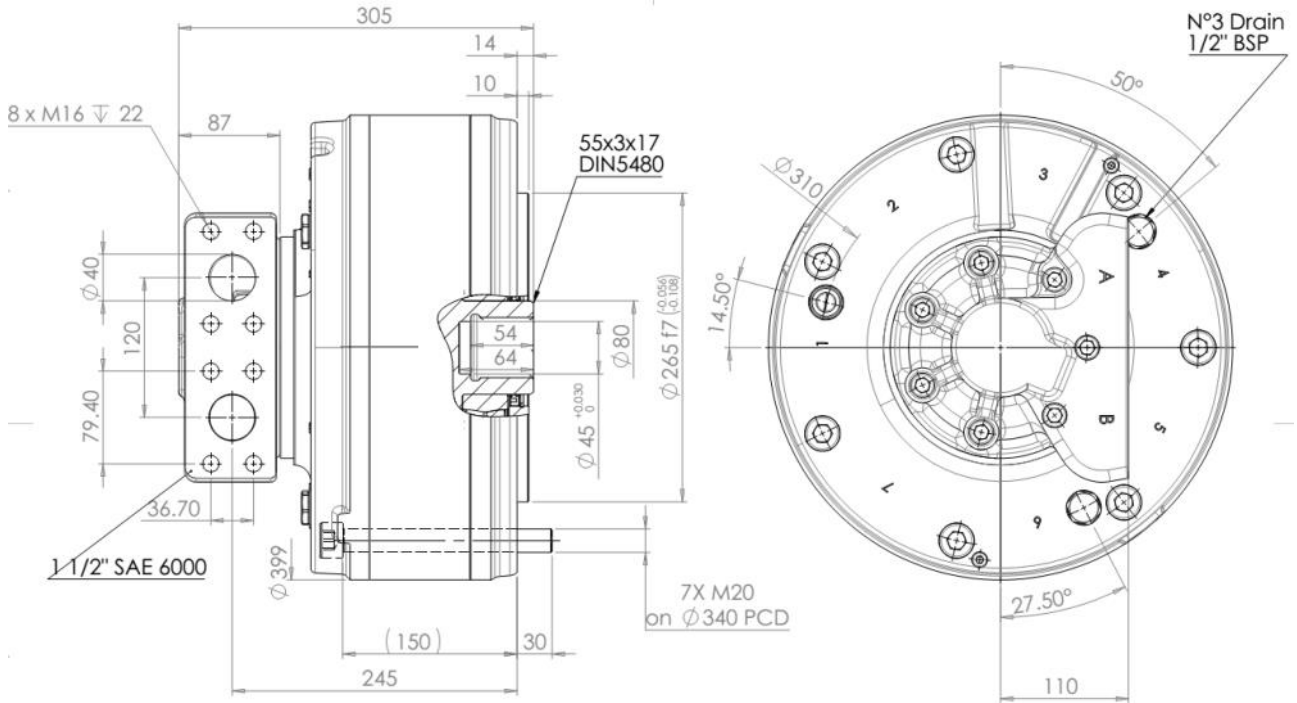

**SPLINE DATA**  
**CALETTATURE**

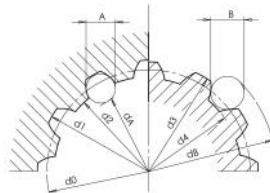

55-3-17 DIN5480

d0	$\phi$ 51,000		
d1	$\phi$ 55,000	$^{+0,740}_0$	H14
d2	$\phi$ 49,000	$^{+0,160}_0$	H11
A	$\phi$ 5,250		
dA	$\phi$ 43,807		H11
d3	$\phi$ 54,400	$^{+0,210}_0$	h11
d4	$\phi$ 48,400	$^{-0}_{-0,620}$	h14
B	$\phi$ 6,000		
dB	$\phi$ 60,873		f8

## GRAPHS GRAFICI

Bearing lifetime has been estimated according to  $L_{10}$  (according to ISO 281:1990).  
Please contact the SAI Technical Department for other graphs relating to this product.

*La durata dei cuscinetti è stata calcolata in accordo con la formula  $L_{10}$  (secondo ISO 281:1990).  
Vi preghiamo di contattare l'Ufficio Tecnico SAI per altri grafici relativi a questo prodotto.*

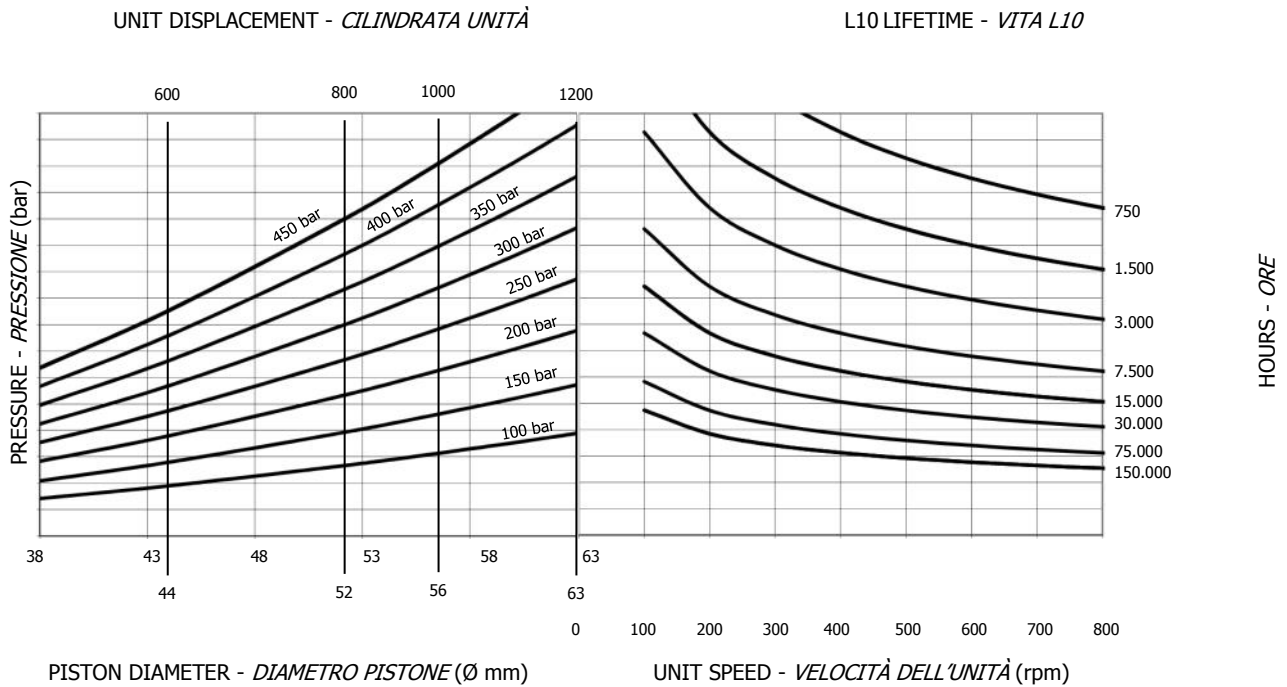

## ORDER CODES CODICI D'ORDINE

1	2	3	4	5
TF3.5 +	9G +	D907 +		

<b>1 Displacement</b>	see table	<b>1 Cilindrata</b>	vedere tabella
<b>3 Other options</b>	V = high temperature seals I = 3 bar pressure relief valve	<b>3 Altre opzioni</b>	V = guarnizioni per alte temperature I = valvola di sfiato 3 bar
<b>3 Direction of rotation</b> (viewed from the output side) with flow in port A, out in port	No code = clockwise rotation L = anti-clockwise rotation	<b>5 Direzione d'uscita</b> (visto dal lato d'uscita) con portata in ingresso in port A, uscita in	Nessun codice = rotazione oraria L = rotazione anti-oraria
<b>4 Application specific</b>	No code = standard HP = high pressure (contact your	<b>4 Specifiche di applicazione</b>	Nessun codice = standard HP = high pressure (contattare il
<b>5 Distributor cover orientation</b>	No code = position 1 DM3 = position 2 DM6 = position 3	<b>5 Orientamento cover distributore</b>	Nessun codice = posizione 1 DM3 = posizione 2 DM6 = posizione 3

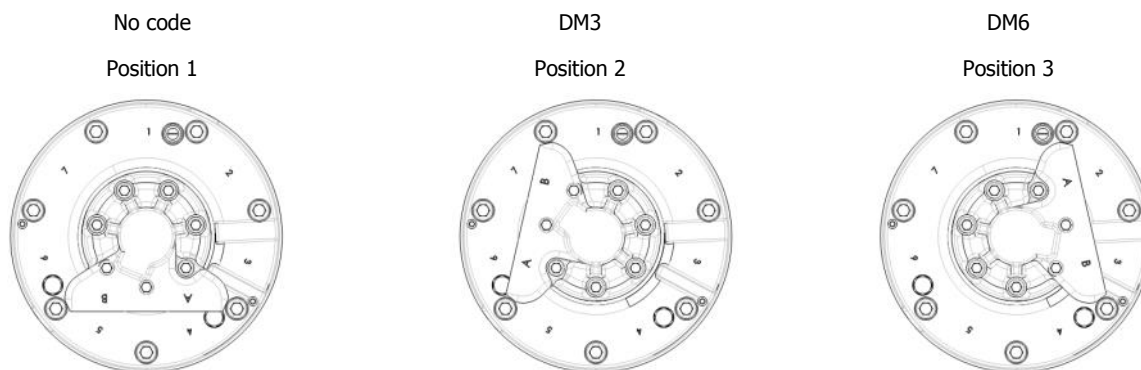

Example  
Esempio

TF3.5 800 9G D907  
(standard)

TF3.5 800 9GV D907L  
(options: high temperature seals and anti-clockwise sense of rotation)  
(opzioni: tenute per alte temperature e direzione d'uscita in rotazione anti-oraria)